

Technische Änderungen vorbehalten

Serie: E200
Messbereich: 3.94 - 5.91 INCH
Anzeigebereich: 3.915 - 5.925 INCH
Ziffernschrittwert: .001 INCH
Skalenteilungswert:
Messkraft: 1,0 - 1,8 N
Gerätegewicht: 425 g

(Zulässige Abweichungen nach VDI/VDE/DGQ 2618 Bl. 12.1/13.1)
Fehlergrenze "G": .003 INCH
Wiederholgrenze "r": .002 INCH

Bezugstemperatur: 20° C
Betriebstemperatur: 10° C - 30° C
Lagertemperatur: -10° C - 50° C

Maßstab: 1 : 2
Zeichnung-Nr.: DAB-G4100_I-KR
Erstelldatum: 15.04.2013
Bearbeiter: Buchholz

Änderungsstand:
Änderungsdatum:

Schnittstelle als Zubehör erhältlich:

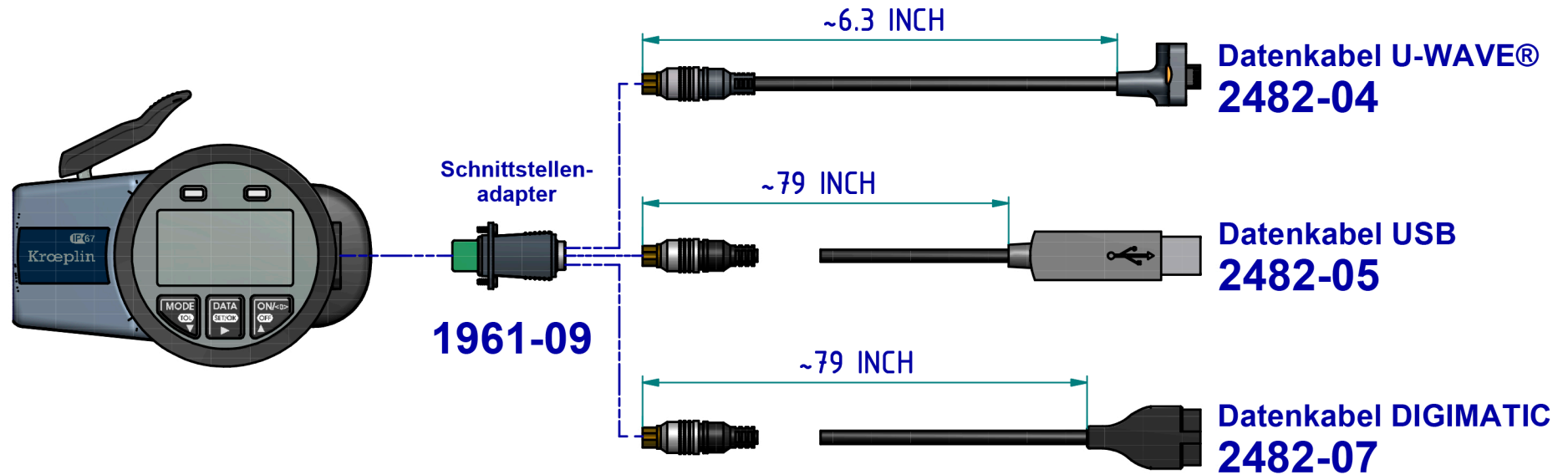

Technische Änderungen vorbehalten

Maßstab:	1 : 2
Zeichnung-Nr.:	DAB-G4100_I_KR
Erstelldatum:	15.04.2013
Bearbeiter:	Buchholz

Änderungsstand:
Änderungsdatum:

Messleistung

		Meßbereich Meb [INCH]													
		3,94	4,02	4,09	4,17	4,25	4,33	4,53	4,72	4,92	5,12	5,32	5,51	5,71	5,91
Nuttiefe A [INCH]	0	0 / 6,22	0 / 6,46	0 / 6,54	0 / 6,61	0 / 6,69	0 / 6,77	0 / 6,97	0 / 7,56	0 / 7,56	0 / 7,56	0 / 7,56	0 / 7,56	0 / 7,56	0 / 7,56
	0,04		0,10 / 6,42	0,10 / 6,50	0,10 / 6,58	0,10 / 6,65	0,10 / 6,73	0,10 / 6,93	0,10 / 7,21	0,10 / 7,56	0,10 / 7,56	0,10 / 7,56	0,10 / 7,56	0,10 / 7,56	0,10 / 7,56
	0,08			0,10 / 6,46	0,10 / 6,54	0,10 / 6,61	0,10 / 6,69	0,10 / 6,89	0,10 / 7,09	0,10 / 7,56	0,10 / 7,56	0,10 / 7,56	0,11 / 7,56	0,11 / 7,56	0,11 / 7,56
	0,12				0,11 / 6,50	0,10 / 6,54	0,10 / 6,61	0,10 / 6,81	0,11 / 7,01	0,11 / 7,56	0,11 / 7,56	0,11 / 7,56	0,11 / 7,56	0,11 / 7,56	0,11 / 7,56
	0,16					0,11 / 6,50	0,11 / 6,58	0,11 / 6,77	0,11 / 6,97	0,11 / 7,56	0,11 / 7,56	0,11 / 7,56	0,11 / 7,56	0,12 / 7,56	0,12 / 7,56
	0,20						0,11 / 6,54	0,11 / 6,73	0,11 / 6,93	0,11 / 7,21	0,12 / 7,56	0,12 / 7,56	0,13 / 7,56	0,13 / 7,56	0,13 / 7,56
B / L															

B = min. Nutbreite [INCH]
L = max. nutzbare Tastarmlänge [INCH]

Beispiel: Meb = 4,17 B = 0,10
A = 0,08 L = 6,54

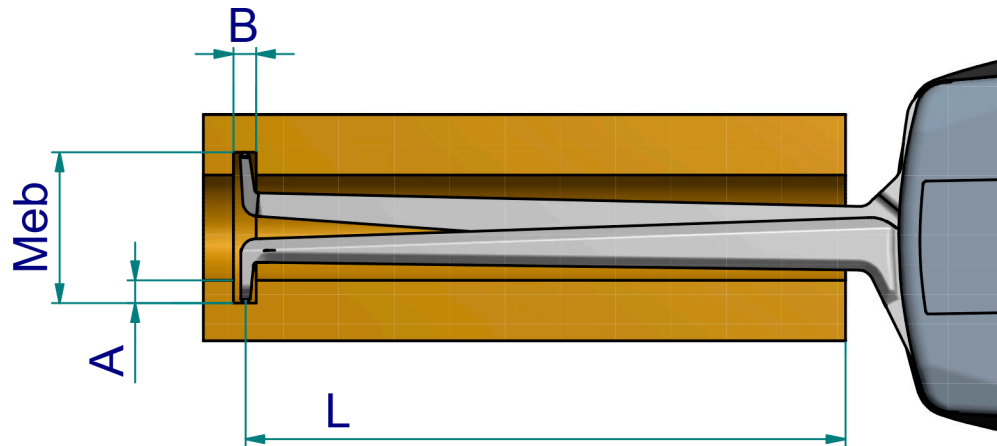

Zeichnung-Nr.: DAB-G4100_I_KR
 Erstelldatum: 14.06.2013
 Bearbeiter: Lange
 Änderungsstand:
 Änderungsdatum: