

# GE 15 C

Смазочный материал

Техобслуживание не требуется — сухое смазывание

Конструкция

Сталь/спечённый бронзовый композитный материал с PTFE

Уплотнительное решение

-

## Размеры

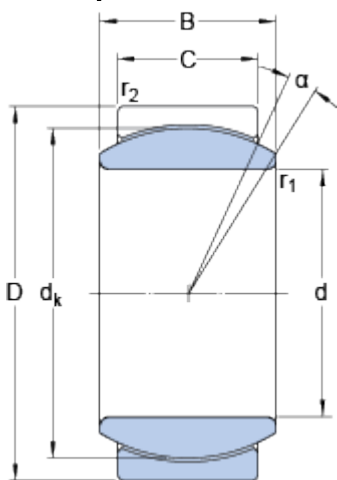

d	15	mm
D	26	mm
B	12	mm
C	9	mm
$\alpha$	8	°
$d_k$	22	mm
$r_1$	min. 0.3	mm
$r_2$	min. 0.3	mm

## Размеры опоры

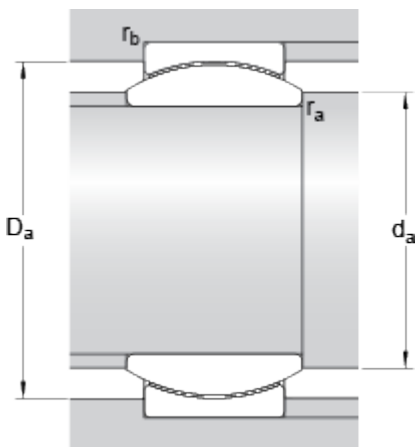

$d_a$	min. 16.6	mm
$d_a$	max. 18.4	mm
$D_a$	min. 20.9	mm
$D_a$	max. 24.5	mm
$r_a$	max. 0.3	mm
$r_b$	max. 0.3	mm

## Расчётные данные

Номинальная динамическая грузоподъёмность	C	18	kN
Номинальная статическая грузоподъёмность	$C_0$	45	kN
Коэффициент удельной динамической нагрузки	K	100	N/mm <sup>2</sup>
Коэффициент удельной статической нагрузки	$K_0$	250	N/mm <sup>2</sup>
Константа материала	$K_M$	1400	

## Масса

