

РАДИАЛЬНО-УПОРНЫЕ ШАРИКОПОДШИПНИКИ

ОДНОРЯДНЫЕ РАДИАЛЬНО-УПОРНЫЕ ШАРИКОПОДШИПНИКИ И РАДИАЛЬНО-УПОРНЫЕ ШАРИКОПОДШИПНИКИ ДЛЯ КОМПЛЕКТНОГО МОНТАЖА

Внутренний диаметр	10 – 65 мм	Б50
Внутренний диаметр	70 – 120 мм	Б60
Внутренний диаметр	130 – 200 мм	Б66

ДВУХРЯДНЫЕ РАДИАЛЬНО-УПОРНЫЕ ШАРИКОПОДШИПНИКИ

Внутренний диаметр	10 – 85 мм	Б70
--------------------	------------	-----

ШАРИКОПОДШИПНИКИ С ЧЕТЫРЕХТОЧЕЧНЫМ КОНТАКТОМ

Внутренний диаметр	30 – 200 мм	Б72
--------------------	-------------	-----

КОНСТРУКЦИИ, ТИПЫ И ХАРАКТЕРИСТИКИ

ОДНОРЯДНЫЕ РАДИАЛЬНО-УПОРНЫЕ ШАРИКОПОДШИПНИКИ

Благодаря наличию угла контакта, эти подшипники могут воспринимать значительные осевые и радиальные нагрузки в одном направлении. Их конструкция такова, что при применении радиальной нагрузки, возникает осевая составляющая сила, в связи с чем, должны использоваться либо два противоположных подшипника, либо комбинация из более чем двух подшипников.

Так как жесткость однорядных радиально-упорных шарикоподшипников может быть увеличена за счет предварительной нагрузки, они часто используются в главных шпинделях станков, где необходима высокая точность работы. (См. Раздел 10, Предварительная нагрузка, страница А96).

Обычно сепараторы радиально-упорных шарикоподшипников с углом контакта 30° (Индекс **A**) или 40° (Индекс **B**) соответствуют данным Таблицы 1, однако в зависимости от области применения, также используются механически обработанные пластмассовые сепараторы или формованные полиамидные сепараторы. Значения номинальной грузоподъемности, указанные в таблицах подшипников, основаны на классификации сепараторов, данные в Таблице 1.

Цифры в таблицах подшипников (страницы Б50-Б61; внутренний диаметр 10-120мм) относятся к подшипникам с одной защитной шайбой на внутреннем кольце, однако также имеются в наличии подшипники с двумя защитными шайбами. Для получения более подробной информации, пожалуйста, обращайтесь к представителям NSK.



Таблица 1. Стандартные сепараторы радиально-упорных шарикоподшипников

Серия	Стальные штампованные сепараторы	Механически обработанные латунные сепараторы
79A5, C	—	7900 – 7940
70A	7000 – 7018	7019 – 7040
70C	—	7000 – 7022
72A, B	7200 – 7222	7224 – 7240
72C	—	7200 – 7240
73A, B	7300 – 7320	7321 – 7340

Кроме того, для подшипников с таким же серийным номером, но другим типом сепаратора, количество шариков может отличаться. В таком случае грузоподъемность будет отличаться от значения, указанного в таблицах подшипников.

Радиально-упорные шарикоподшипники с углом контакта 15° (Индекс **C**) и 25° (Индекс **A5**) изначально предназначены для высокоточных и высокоскоростных условий применения. В таких случаях используются механически обработанные латунные или пластмассовые сепараторы, а также формованные полиамидные сепараторы.

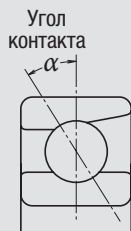
Максимальная рабочая температура для формованных полиамидных сепараторов составляет 120°C.

РАДИАЛЬНО-УПОРНЫЕ ШАРИКОПОДШИПНИКИ ДЛЯ КОМПЛЕКТНОГО МОНТАЖА

Типы и характеристики радиально-упорных шарикоподшипников для комплектного монтажа представлены в Таблице 2.

Таблица 2. Типы и характеристики спаренных радиально-упорных шарикоподшипников

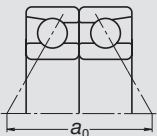
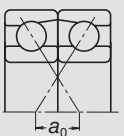
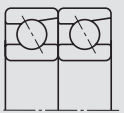
Рисунок	Компоновка	Характеристики
	Спина к спине (0-образная схема) (DB) (Пример) 7208 A DB	Подшипники могут воспринимать радиальные и осевые нагрузки в обоих направлениях. Поскольку расстояние между центрами полезной нагрузки a_0 большое, этот тип подходит для применения в тех случаях, когда необходимо восприятие моментов действующих сил.
	Лицом к лицу (X-образная схема) (DF) (Пример) 7208 B DF	Возможно восприятие радиальных и осевых нагрузок в обоих направлениях. По сравнению с типом DB расстояние между центрами полезной нагрузки меньше, в связи с чем, при такой компоновке способность воспринимать моменты несколько хуже, чем у типа DB.
	Схема Тандем (DT) (Пример) 7208 A DT	Возможно восприятие радиальных и осевых нагрузок в одном направлении. Поскольку осевая нагрузка распределяется на два подшипника, такая компоновка используется в тех случаях, когда нагрузка в одном направлении является большой.

РАДИАЛЬНО-УПОРНЫЕ ШАРИКОПОДШИПНИКИ СЕРИИ HPS™

По сравнению со стандартными радиально-упорными шарикоподшипниками, подшипники данной серии имеют свойства большей грузоподъемности, большие скорости и высокую точность универсальной установки. Формованные полиамидные сепараторы являются стандартом для типа HPS.

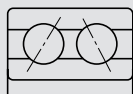

ДУХУРЯДНЫЕ РАДИАЛЬНО-УПОРНЫЕ ШАРИКОПОДШИПНИКИ

По сути, это компоновка двух, установленных «спина к спине» однорядных радиально-упорных шарикоподшипников, при этом их внутренние и наружные кольца соединены. Подшипники могут воспринимать осевые нагрузки в обоих направлениях, а также имеют хорошую способность восприятия момента. Этот тип используется в качестве подшипника с фиксированной опорой.

Подшипники поставляются со штампованными стальными сепараторами.

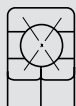

ШАРИКОПОДШИПНИКИ С ЧЕТЫРЕХТОЧЕЧНЫМ КОНТАКТОМ

Эти подшипники имеют внутреннее кольцо, разъемное в радиальном направлении, состоящее из двух частей. Их конструкция позволяет одному подшипнику воспринимать значительные осевые нагрузки в любом направлении.

Угол контакта этих подшипников составляет 35° , что обеспечивает высокую осевую грузоподъемность. Этот тип подходит для восприятия чистых осевых нагрузок или комбинированных нагрузок, где большей является осевая нагрузка. Подшипники поставляются с механически обработанным латунным сепаратором.

РЕКОМЕНДАЦИИ ПРИ ИСПОЛЬЗОВАНИИ РАДИАЛЬНО-УПОРНЫХ ШАРИКОПОДШИПНИКОВ

При жестких рабочих условиях, где скорости и температуры приближены к своим предельным значениям, смазка ограничена, а вибрация и мгновенная нагрузка высоки, такие подшипники не могут использоваться, особенно, с некоторыми типами сепараторов. В таких случаях, пожалуйста, проконсультируйтесь у специалистов NSK.

Если нагрузка на радиально-упорный шарикоподшипник становится слишком низкой, или если коэффициент осевой и радиальной нагрузок подшипников для комплектного монтажа превышает 'e' (значение e дано в таблицах подшипников) во время работы, появляется проскальзывание между шариками и дорожкой качения, что может привести к повреждениям. Особенно это касается крупных подшипников, поскольку они имеют тяжелые шарики и сепараторы. Если предполагаются такие условия нагрузки, пожалуйста, обратитесь к специалистам NSK за консультацией по подбору соответствующих подшипников.

ДОПУСКИ И ТОЧНОСТЬ ВРАЩЕНИЯ

ОДНОРЯДНЫЕ РАДИАЛЬНО-УПОРНЫЕ ШАРИКООДШИПНИКИ Таблица 8.2 (Страницы А60 до А63)

РАДИАЛЬНО-УПОРНЫЕ ШАРИКОПОДШИПНИКИ

ДЛЯ КОМПЛЕКТНОГО МОНТАЖА Таблица 8.2 (Страницы А60 до А63)

ДВУХРЯДНЫЕ РАДИАЛЬНО-УПОРНЫЕ ШАРИКОПОДШИПНИКИ . . . Таблица 8.2 (Страницы А60 до А63)

ШАРИКОПОДШИПНИКИ С ЧЕТЫРЕХТОЧЕЧНЫМ КОНТАКТОМ. Таблица 8.2 (Страницы А60 до А63)

РЕКОМЕНДОВАННЫЕ ПОСАДКИ

ОДНОРЯДНЫЕ РАДИАЛЬНО-УПОРНЫЕ ШАРИКООДШИПНИКИ Таблица 9.2 (Страница А84)

Таблица 9.4 (Страница А85)

РАДИАЛЬНО-УПОРНЫЕ ШАРИКОПОДШИПНИКИ

ДЛЯ КОМПЛЕКТНОГО МОНТАЖА Таблица 9.2 (Страница А84)

Таблица 9.4 (Страница А85)

ДВУХРЯДНЫЕ РАДИАЛЬНО-УПОРНЫЕ ШАРИКОПОДШИПНИКИ . . . Таблица 9.2 (Страница А84)

Таблица 9.4 (Страница А85)

ШАРИКОПОДШИПНИКИ С ЧЕТЫРЕХТОЧЕЧНЫМ КОНТАКТОМ Таблица 9.2 (Страница А84)

Таблица 9.4 (Страница А85)

ВНУТРЕННИЕ ЗАЗОРЫ

РАДИАЛЬНО-УПОРНЫЕ ШАРИКОПОДШИПНИКИ

ДЛЯ КОМПЛЕКТНОГО МОНТАЖА Таблица 9. 17 (Страница А94)

Радиально-упорные шарикоподшипники для комплектного монтажа с классом точности выше P5 в основном используются для основных шпинделей обрабатывающих станков, в связи с чем, для обеспечения необходимой жесткости применяется предварительный натяг. Для упрощения процедуры подбора, внутренние зазоры установлены таким образом, чтобы обеспечивать очень легкий, легкий, средний и тяжелый предварительный натяг. Посадки этих подшипников являются также специальными. Касательно информации по этим вопросам, пожалуйста, обратитесь к Таблицам 10.1 и 10.2 (страницы А98 и А99).

Зазор (или предварительный натяг) подшипников для комплектной установки достигается осевым затягиванием пары подшипников до того момента как боковые поверхности их внутренних и наружных колец не запрессуются друг в друга.

РАДИАЛЬНО-УПОРНЫЕ ШАРИКОПОДШИПНИКИ СЕРИИ NPS™

Внутренний осевой зазор (измеряемый зазор) Единицы: мкм

Номинальный внутренний диаметр d (mm)		Внутренний осевой зазор			
		СNB		GA	
бол.	вкл.	мин	макс	мин	макс
12	18	17	25	-2	6
18	30	20	28		
30	50	24	32		
50	80	29	41	-3	9

ДВУХРЯДНЫЕ РАДИАЛЬНО-УПОРНЫЕ ШАРИКОПОДШИПНИКИ

Относительно зазора двухрядных радиально-упорных шарикоподшипников, пожалуйста, обратитесь за консультацией к специалистам NSK.

ШАРИКОПОДШИПНИКИ С ЧЕТЫРЕХТОЧЕЧНЫМ КОНТАКТОМ Таблица 9.18 (Страница А 94)

ПРЕДЕЛЬНЫЕ СКОРОСТИ

В случае однорядных радиально-упорных шарикоподшипников и шарикоподшипников для комплектного монтажа предельные скорости, указанные в таблице подшипников относятся к подшипникам с механически обработанным сепаратором. Для подшипников со штампованным сепаратором, указанные предельные скорости следует уменьшить на 20%.

Предельные скорости подшипников с углом контакта 15° (Индекс **C**) и 25° (Индекс **A5**) относятся к подшипникам с классом точности P5 и выше (для подшипников с механически обработанным пластмассовым сепаратором и формованным полиамидным сепаратором).

Предельные скорости, указанные в таблицах подшипников, должны корректироваться с учетом условий нагрузки подшипника. Существует возможность достижения более высоких скоростей за счет изменения метода смазки, конструкции сепаратора и т.д. Для получения более полной информации, обратитесь к странице А37.

РАДИАЛЬНО-УПОРНЫЕ ШАРИКОПОДШИПНИКИ

УСТАНОВЛИВАЕМЫЕ ОТДЕЛЬНО ИЛИ КОМПЛЕКТНО

Внутренний диаметр 25 – 40 мм

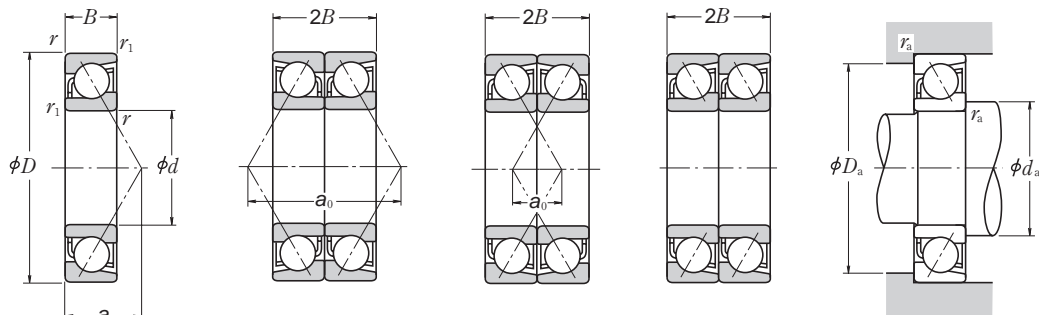

Одиночный

По O-образной схеме
DB

По X-образной схеме
DF

По схеме Тандем
DT

Габаритные размеры (мм)	Номинальная грузоподъемность для одиночной установки				Коэффициент	Предельные скорости (1)		Центр полезной нагрузки (мм)	Размеры заплечиков			Масса (кг)					
	<i>d</i>	<i>D</i>	<i>B</i>	<i>r</i> мин		<i>r</i> мин	<i>C_r</i>		<i>C_{0r}</i>	<i>C_r</i>	<i>C_{0r}</i>		<i>f₀</i>	Смазка	Масло	<i>a</i>	<i>d_a</i> мин
25	62	17	1.1	0.6		24 400	14 600	2 490	1 490	—	9 000	13 000	26.7	32	55	1	0.241
	62	17	1.1	0.6		27 200	14 900	2 770	1 520	—	10 000	15 000	26.8	32	55	1	0.229
30	47	9	0.3	0.15		7 850	5 950	800	605	—	18 000	24 000	13.5	32.5	44.5	0.3	0.049
	47	9	0.3	0.15		8 300	6 250	845	640	15.9	22 000	28 000	9.7	32.5	44.5	0.3	0.049
	55	13	1	0.6		14 500	10 100	1 480	1 030	—	13 000	18 000	18.8	36	49	1	0.116
	55	13	1	0.6		15 100	10 300	1 540	1 050	14.9	19 000	26 000	12.2	36	49	1	0.134
	62	16	1	0.6		22 500	14 800	2 300	1 510	—	12 000	17 000	21.3	36	56	1	0.197
	62	16	1	0.6		20 500	13 500	2 090	1 380	—	8 500	12 000	27.3	36	56	1	0.202
	62	16	1	0.6		23 700	14 300	2 420	1 460	—	10 000	14 000	27.3	36	56	1	0.194
	62	16	1	0.6		23 000	14 700	2 350	1 500	13.9	18 000	24 000	14.2	36	56	1	0.222
	72	19	1.1	0.6		33 500	20 900	3 450	2 130	—	9 000	12 000	24.2	37	65	1	0.346
	72	19	1.1	0.6		31 000	19 300	3 150	1 960	—	8 000	11 000	30.9	37	65	1	0.354
72	19	1.1	0.6		36 500	20 600	3 700	2 100	—	9 000	13 000	30.9	37	65	1	0.336	
35	55	10	0.6	0.3		11 400	8 700	1 170	885	—	15 000	20 000	15.5	40	50	0.6	0.074
	55	10	0.6	0.3		12 100	9 150	1 230	930	15.7	18 000	24 000	11.0	40	50	0.6	0.074
	62	14	1	0.6		18 300	13 400	1 870	1 370	—	12 000	16 000	21.0	41	56	1	0.153
	62	14	1	0.6		19 100	13 700	1 950	1 390	15.0	17 000	22 000	13.5	41	56	1	0.173
	72	17	1.1	0.6		29 700	20 100	3 050	2 050	—	10 000	14 000	23.9	42	65	1	0.287
	72	17	1.1	0.6		27 100	18 400	2 760	1 870	—	7 500	10 000	30.9	42	65	1	0.294
	72	17	1.1	0.6		32 500	19 600	3 300	1 990	—	8 500	12 000	30.9	42	65	1	0.271
	72	17	1.1	0.6		30 500	19 900	3 100	2 030	13.9	15 000	20 000	15.7	42	65	1	0.32
	80	21	1.5	1		40 000	26 300	4 050	2 680	—	8 000	10 000	27.1	44	71	1.5	0.464
	80	21	1.5	1		36 500	24 200	3 750	2 460	—	7 100	9 500	34.6	44	71	1.5	0.474
80	21	1.5	1		40 500	24 400	4 100	2 490	—	8 000	11 000	34.6	44	71	1.5	0.451	
40	62	12	0.6	0.3		14 300	11 200	1 460	1 140	—	14 000	18 000	17.9	45	57	0.6	0.11
	62	12	0.6	0.3		15 100	11 700	1 540	1 200	15.7	16 000	22 000	12.8	45	57	0.6	0.109
	68	15	1	0.6		19 500	15 400	1 990	1 570	—	10 000	14 000	23.1	46	62	1	0.19
	68	15	1	0.6		20 600	15 900	2 100	1 620	15.4	15 000	20 000	14.7	46	62	1	0.213
	80	18	1.1	0.6		35 500	25 100	3 600	2 560	—	9 500	13 000	26.3	47	73	1	0.375
	80	18	1.1	0.6		32 000	23 000	3 250	2 340	—	6 700	9 000	34.2	47	73	1	0.383

Комментарии (1) Для условий применения, где скорости приближены к предельным, смотрите страницу 549.

(2) Суффиксы А, А5, В и С относятся соответственно к радиально-упорным шарикоподшипникам с углом контакта 30°, 25°, 40° и 15°.

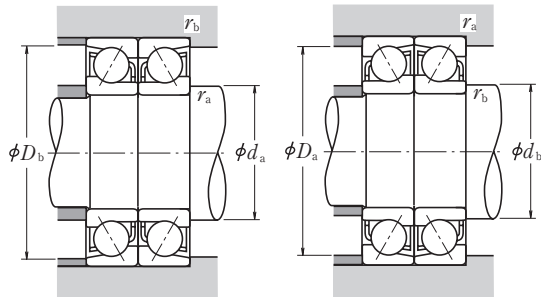

Динамическая эквивалентная нагрузка $P = XF_r + YF_a$

Угол контакта	$i f_0 F_a^*$ C_{0r}	e	Одиночный, Тандем DT				DB или DF			
			$F_a/F_r \leq e$		$F_a/F_r > e$		$F_a/F_r \leq e$		$F_a/F_r > e$	
			X	Y	X	Y	X	Y	X	Y
15°	0.178	0.38	1	0	0.44	1.47	1	1.65	0.72	2.39
	0.357	0.40	1	0	0.44	1.40	1	1.57	0.72	2.28
	0.714	0.43	1	0	0.44	1.30	1	1.46	0.72	2.11
	1.07	0.46	1	0	0.44	1.23	1	1.38	0.72	2.00
	1.43	0.47	1	0	0.44	1.19	1	1.34	0.72	1.93
	2.14	0.50	1	0	0.44	1.12	1	1.26	0.72	1.82
	3.57	0.55	1	0	0.44	1.02	1	1.14	0.72	1.66
5.35	0.56	1	0	0.44	1.00	1	1.12	0.72	1.63	
25°	—	0.68	1	0	0.41	0.87	1	0.92	0.67	1.41
30°	—	0.80	1	0	0.39	0.76	1	0.78	0.63	1.24
40°	—	1.14	1	0	0.35	0.57	1	0.55	0.57	0.93

* Для i использовать 2 – для схемы 0 (DB), X (DF), и 1 – для схемы Тандем (DT)

Статическая эквивалентная нагрузка $P = X_0 F_r + Y_0 F_a$

Угол контакта	Одиночный, DT		DB или DF		Однорядная установка или установка по схеме Тандем (DT), где $F_r > 0.5 F_r + Y_0 F_a$, используйте $P_0 = F_r$
	X	Y	X	Y	
15°	0.5	0.46	1	0.92	
25°	0.5	0.38	1	0.76	
30°	0.5	0.33	1	0.66	
40°	0.5	0.26	1	0.52	

Обозначения подшипников (°)		Номинальная грузоподъемность (парная установка)				Предельные скорости (°)		Расстояние между центрами полезной нагрузки (мм)		Размеры заплечиков вала и корпуса (мм)		
Одиночные	Парные	(H)		{кгс}		(обор/мин)		a_0		d_b (°) мин	D_b макс	r_b (°) макс
		C_r	C_{0r}	C_r	C_{0r}	Смазка	Масло	DB	DF			
7305 B	DB DF DT	39 500	29 300	4 050	2 980	7 500	10 000	53.5	19.5	30	57	0.6
* 7305 BEA		—	—	—	—	8 500	12 000	53.5	19.5	30	57	0.6
7906 A5	DB DF DT	12 800	11 900	1 300	1 210	14 000	19 000	27.0	9.0	—	45.8	0.15
7906 C	DB DF DT	13 500	12 500	1 380	1 280	17 000	24 000	19.3	1.3	—	45.8	0.15
7006 A	DB DF DT	23 600	20 200	2 410	2 060	11 000	15 000	37.5	11.5	35	50	0.6
7006 C	DB DF DT	24 600	20 500	2 510	2 090	15 000	22 000	24.4	1.6	—	50	0.6
7206 A	DB DF DT	36 500	29 500	3 750	3 000	10 000	13 000	42.6	10.6	35	57	0.6
7206 B	DB DF DT	33 500	27 000	3 400	2 760	7 100	9 500	54.6	22.6	35	57	0.6
* 7206 BEA		—	—	—	—	8 000	11 000	54.6	22.6	35	57	0.6
7206 C	DB DF DT	37 500	29 300	3 800	2 990	14 000	20 000	28.3	3.7	—	57	0.6
7306 A	DB DF DT	54 500	41 500	5 600	4 250	7 100	9 500	48.4	10.4	35	67	0.6
7306 B	DB DF DT	50 500	38 500	5 150	3 950	6 300	8 500	61.8	23.8	35	67	0.6
* 7306 BEA		—	—	—	—	7 100	10 000	61.8	23.8	35	67	0.6
7907 A5	DB DF DT	18 600	17 400	1 890	1 770	12 000	17 000	31.0	11.0	—	52.5	0.3
7907 C	DB DF DT	19 600	18 300	2 000	1 860	14 000	20 000	22.1	2.1	—	52.5	0.3
7007 A	DB DF DT	29 700	26 800	3 050	2 740	9 500	13 000	42.0	14.0	40	57	0.6
7007 C	DB DF DT	31 000	27 300	3 150	2 790	13 000	19 000	27.0	1.0	—	57	0.6
7207 A	DB DF DT	48 500	40 000	4 900	4 100	8 500	12 000	47.9	13.9	40	67	0.6
7207 B	DB DF DT	44 000	36 500	4 500	3 750	6 000	8 000	61.9	27.9	40	67	0.6
* 7207 BEA		—	—	—	—	6 700	9 500	61.9	27.9	40	67	0.6
7207 C	DB DF DT	49 500	40 000	5 050	4 050	12 000	17 000	31.3	2.7	—	67	0.6
7307 A	DB DF DT	65 000	52 500	6 600	5 350	6 300	8 500	54.2	12.2	41	74	1
7307 B	DB DF DT	59 500	48 500	6 100	4 950	5 600	7 500	69.2	27.2	41	74	1
* 7307 BEA		—	—	—	—	6 300	9 000	69.2	27.2	41	74	1
7908 A5	DB DF DT	23 300	22 300	2 370	2 270	11 000	15 000	35.8	11.8	—	59.5	0.3
7908 C	DB DF DT	24 600	23 500	2 510	2 390	13 000	18 000	25.7	1.7	—	59.5	0.3
7008 A	DB DF DT	31 500	31 000	3 250	3 150	8 500	11 000	46.2	16.2	45	63	0.6
7008 C	DB DF DT	33 500	32 000	3 400	3 250	12 000	17 000	29.5	0.5	—	63	0.6
7208 A	DB DF DT	57 500	50 500	5 850	5 150	7 500	10 000	52.6	16.6	45	75	0.6
7208 B	DB DF DT	52 000	46 000	5 300	4 700	5 300	7 500	68.3	32.3	45	75	0.6

Комментарий (°) Для отмеченных подшипников – в графе для d_b , величинам d_b и r_b для валов соответствуют величины d_a (мин.) и r_a (макс.).

Примечания Подшипники обозначенные звездочкой (*) являются радиально-упорными шарикоподшипниками серии HPS™. Колонка дуплекса, указанная в номерации подшипника, указывает универсальность установки.