

## Type KBKC

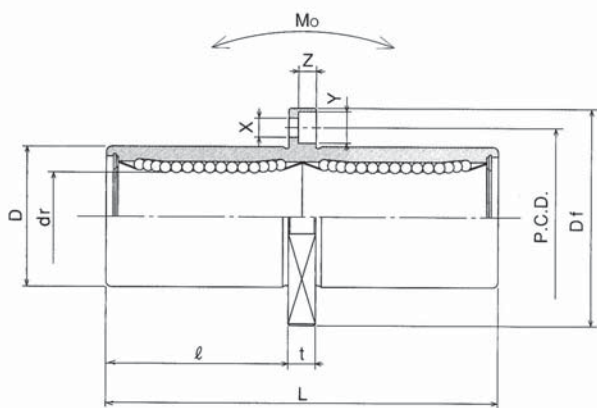

Référence Type	Nombre Rangées Billes Number of ball circuits	Dimensions - mm										Excentricité Eccentricity  µm	Charges - N Basic load		Moments statiques Static moment Mo N.m	Poids Weight  g	
		dr		D		L +/-0.3	l	Df	K	t	P.C.D.		X x Y x Z	Dyn. C			Stat. Co
		Tol. µm	Tol. µm														
KBKC 8	4	8	+9/-1	16	0/-13	46	20,5	32	25	5	24	3,5 x 6 x 3,1	15	421	804	4,3	51
KBKC 12	4	12	+9/-1	22	0/-16	61	27,5	42	32	6	32	4,5 x 7,5 x 4,1	15	813	1 570	11,7	90
KBKC 16	4	16	+11/-1	26	0/-16	68	31	46	35	6	36	4,5 x 7,5 x 4,1	15	921	1 780	14,2	135
KBKC 20	5	20	+11/-1	32	0/-19	80	36	54	42	8	43	5,5 x 9 x 5,1	17	1 370	2 740	25	225
KBKC 25	6	25	+13/-2	40	0/-19	112	52	62	50	8	51	5,5 x 9 x 5,1	17	1 570	3 140	44	500
KBKC 30	6	30	+13/-2	47	0/-19	123	56,5	76	60	10	62	6,6 x 11 x 6,1	17	2 500	5 490	78,9	720
KBKC 40	6	40	+16/-4	62	0/-22	151	69	98	75	13	80	9 x 14 x 8,1	20	3 430	8 040	147	1 600
KBKC 50	6	50	+16/-4	75	0/-22	192	89,5	112	88	13	94	9 x 14 x 8,1	20	6 080	15 900	396	2 620
KBKC 60	6	60	+16/-4	90	0/-25	209	95,5	134	106	18	112	11 x 17 x 11,1	25	7 550	20 000	487	4 480



## Exemple de désignation

KBKC 20 G UU

Type de douilles *Linear bearing type*  
 KBSKC : douilles inox *KBSKC : stainless steel*  
 KBKC : douilles acier *KBKC : steel type*

Ø Arbre de précision *Precision shaft Ø*

Cage de recirculation *Retainer material*  
 — : cage acier *— : steel retainer*  
 G : cage résine *G : resin retainer*

Joint d'étanchéité *Seals on both sides*

■ Contrôle qualité de chaque douille à billes en fin de production avec un numéro d'identification.