

ЦИЛИНДРИЧЕСКИЕ ОДНОРЯДНЫЕ РОЛИКОПОДШИПНИКИ

Внутренний диаметр 40 – 55 мм

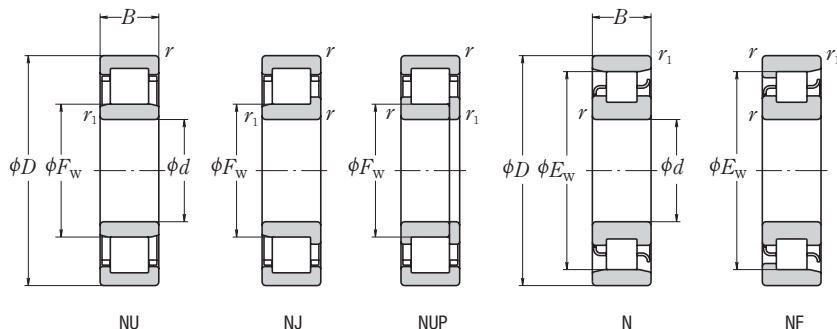

d	Габаритные размеры (мм)						Номинальная грузоподъемность (Н)		Предельные скорости (1) (обор/мин)	
	D	B	r _{мин}	r _{1 мин}	F _w	E _w	C _r	C _{0r}	Смазка	Масло
40	68	15	1	0,6	47	61	27 300	29 000	10 000	12 000
	80	18	1,1	1,1	—	70	43 500	43 000	8 500	10 000
	80	18	1,1	1,1	49,5	—	55 500	55 500	7 500	9 000
	80	23	1,1	1,1	49,5	—	72 500	77 500	7 500	9 000
	90	23	1,5	1,5	—	77,5	58 500	57 000	6 700	8 500
	90	23	1,5	1,5	52	—	83 000	81 500	6 700	8 000
	90	33	1,5	1,5	52	—	114 000	122 000	6 000	7 500
110	27	2	2	58	92	95 500	89 000	6 000	7 500	
45	75	16	1	0,6	52,5	67,5	32 500	35 500	9 000	11 000
	85	19	1,1	1,1	—	75	46 000	47 000	7 500	9 000
	85	19	1,1	1,1	54,5	—	63 000	66 500	6 700	8 000
	85	23	1,1	1,1	54,5	—	76 000	84 500	6 700	8 500
	100	25	1,5	1,5	—	86,5	79 000	77 500	6 300	7 500
	100	25	1,5	1,5	58,5	—	97 500	98 500	6 000	7 500
	100	36	1,5	1,5	58,5	—	137 000	153 000	5 300	6 700
120	29	2	2	64,5	100,5	107 000	102 000	5 600	6 700	
50	80	16	1	0,6	57,5	72,5	32 000	36 000	8 000	10 000
	90	20	1,1	1,1	—	80,4	48 000	51 000	7 100	8 500
	90	20	1,1	1,1	59,5	—	69 000	76 500	6 300	7 500
	90	23	1,1	1,1	59,5	—	83 500	97 000	6 300	8 000
	110	27	2	2	—	95	87 000	86 000	5 600	6 700
	110	27	2	2	65	—	110 000	113 000	5 000	6 000
	110	40	2	2	65	—	163 000	187 000	5 000	6 300
130	31	2,1	2,1	—	110,8	139 000	136 000	5 000	6 000	
130	31	2,1	2,1	70,8	110,8	129 000	124 000	5 000	6 000	
55	90	18	1,1	1	64,5	80,5	37 500	44 000	7 500	9 000
	100	21	1,5	1,1	—	88,5	58 000	62 500	6 300	7 500
	100	21	1,5	1,1	66	—	86 500	98 500	5 600	7 100
	100	25	1,5	1,1	66	—	101 000	122 000	5 600	7 100
	120	29	2	2	—	104,5	111 000	111 000	5 000	6 300
	120	29	2	2	70,5	—	137 000	143 000	4 500	5 600
	120	43	2	2	70,5	—	201 000	233 000	4 500	5 600
	140	33	2,1	2,1	77,2	117,2	139 000	138 000	4 500	5 600

Комментарии (1) Предельные скорости, указанные в таблице, применимы для подшипников с механически обработанными сепараторами (без суффикса). Для подшипников со штампованными сепараторами величины предельных скоростей следует уменьшить на 20%. (Не применимо к подшипникам с суффиксами EM, EW и ET).

(2) Подшипники с суффиксом ET имеют полиамидный сепаратор. Максимальная рабочая температура должна быть меньше 120°C.

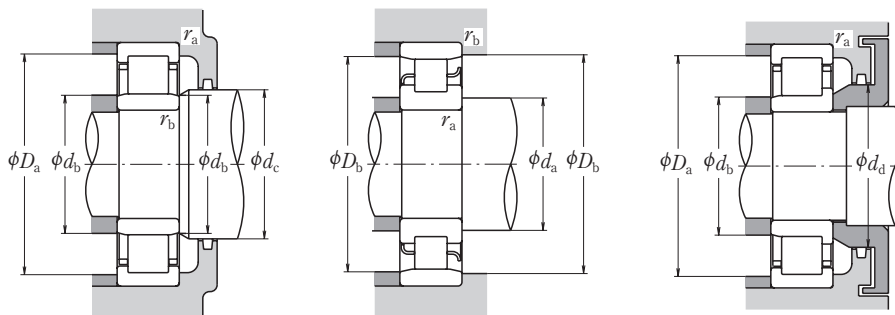

Обозначения подшипников ⁽²⁾	Размеры заплечиков вала и корпуса (мм)					Размеры заплечиков вала и корпуса (мм)								Масса (кг) Прибл.	
	⁽³⁾ NU	NJ	NUP	N	NF	$d_a^{(4)}$ мин	d_b мин	$d_b^{(5)}$ макс	d_c мин	d_d мин	$D_a^{(4)}$ макс	D_b макс	D_b мин		r_a макс
NU1008	NU	NJ	NUP	N	—	45	44	46	49	—	63	64	62	1	0.6
N 208	—	—	—	N	NF	46.5	—	—	—	—	—	73.5	72	1	1
NU 208 EW	NU	NJ	NUP	—	—	46.5	46.5	48	52	56	73.5	—	—	1	1
NU2208 ET	NU	NJ	NUP	—	—	46.5	46.5	48	52	56	73.5	—	—	1	1
N 308	—	—	—	N	NF	48	—	—	—	—	—	82	79	1.5	1.5
NU 308 EW	NU	NJ	NUP	—	—	48	48	50	55	60	82	—	—	1.5	1.5
NU2308 ET	NU	NJ	NUP	—	—	48	48	50	55	60	82	—	—	1.5	1.5
NU 408	NU	NJ	NUP	N	NF	49	49	56	60	67	101	101	94	2	2
NU1009	NU	—	—	N	NF	50	49	51	54	—	70	71	68	1	0.6
N 209	—	—	—	N	NF	51.5	—	—	—	—	—	78.5	77	1	1
NU 209 EW	NU	NJ	NUP	—	—	51.5	51.5	52	57	61	78.5	—	—	1	1
NU2209 ET	NU	NJ	NUP	—	—	51.5	51.5	52	57	61	78.5	—	—	1	1
N 309	—	—	—	N	NF	53	—	—	—	—	—	92	77	1.5	1.5
NU 309 EW	NU	NJ	NUP	—	—	53	53	56	60	66	92	—	—	1.5	1.5
NU2309 ET	NU	NJ	NUP	—	—	53	53	56	60	66	92	—	—	1.5	1.5
NU 409	NU	NJ	NUP	N	NF	54	54	62	66	74	111	111	103	2	2
NU1010	NU	NJ	NUP	N	—	55	54	56	59	—	75	76	73	1	0.6
N 210	—	—	—	N	NF	56.5	—	—	—	—	—	83.5	82	1	1
NU 210 EW	NU	NJ	NUP	—	—	56.5	56.5	57	62	67	83.5	—	—	1	1
NU2210 ET	NU	NJ	NUP	—	—	56.5	56.5	57	62	67	83.5	—	—	1	1
N 310	—	—	—	N	NF	59	—	—	—	—	—	101	97	2	2
NU 310 EW	NU	NJ	NUP	—	—	59	59	63	67	73	101	—	—	2	2
NU2310 ET	NU	NJ	NUP	—	—	59	59	63	67	73	101	—	—	2	2
N 410	—	—	—	N	NF	65	—	—	—	—	—	117	113	2	2
NU 410	NU	NJ	NUP	N	NF	61	61	68	73	81	119	119	113.3	2	2
NU1011	NU	NJ	—	N	—	61.5	60	63	66	—	83.5	85	82	1	1
N 211	—	—	—	N	NF	63	—	—	—	—	—	93.5	91	1.5	1
NU 211 EW	NU	NJ	NUP	—	—	63	61.5	64	68	73	92	—	—	1.5	1
NU2211 ET	NU	NJ	NUP	—	—	63	61.5	64	68	73	92	—	—	1.5	1
N 311	—	—	—	N	NF	64	—	—	—	—	—	111	107	2	2
NU 311 EW	NU	NJ	NUP	—	—	64	64	68	72	80	111	—	—	2	2
NU2311 ET	NU	NJ	NUP	—	—	64	64	68	72	80	111	—	—	2	2
NU 411	NU	NJ	NUP	N	NF	66	66	75	79	87	129	129	119	2	2

Комментарии ⁽³⁾ При использовании L-образных упорных колец (см. раздел L-образные упорные кольца со страницы **Б104**), подшипники переходят в тип NH.

⁽⁴⁾ При осевой нагрузке, увеличьте величину d_a и уменьшите величину D_a , указанные в таблице.

⁽⁵⁾ d_b (макс.) – величины для установочных колец для подшипников типов NU и NJ.